

Q .NJW-16 ~ 28-PCa AdCa はどのように取り付けるのですか？

A .NJW-16 ~ 28-PCa AdCa にはチェーンの端に以下の様なリングがついております。

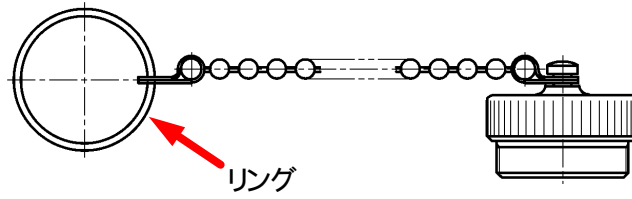

取り付けは、結線作業時のケーブルを通す際に、このリングを下図の様に通します。

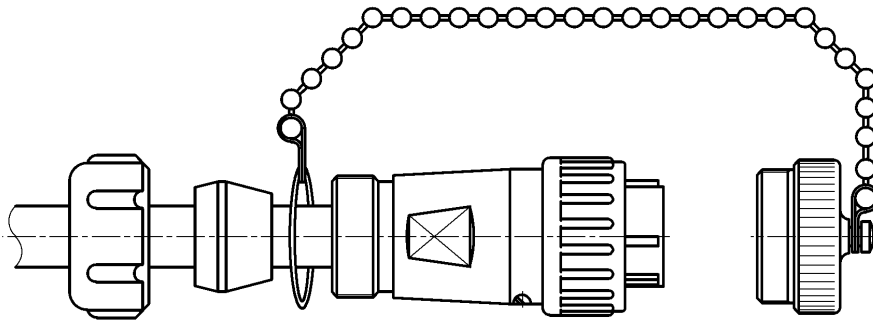

完成図

